

MAVENCA | 2000



La empaquetadora **Mavencia 2000**, es una máquina automatizada de gran rendimiento y durabilidad. Posee un tablero frontal de fácil instalación, operación, y sencillo mantenimiento. Está en capacidad de empaacar 18 - 24 toneladas métricas diarias*.

*Flujo másico dependerá de características del producto, empaque y tiempo de funcionamiento.

ESPECIFICACIONES TÉCNICAS

Tipo de Equipo	Empaquetadora Automática.
Producto	Cereales, Azúcar, Leguminosas, Productos Libremente Fluyentes.
Peso Paquete	100 g - 1 kg.
Velocidad Máxima de Empaquetado	60 paquetes/min.
Marca Precio	Adaptable.
Touch Screen	Si.
Tablero de Control	Si.
Requerimiento Eléctrico	220 V - Trifásico.
Consumo Eléctrico	3 - 14 A
Red de Aire Comprimido	6 - 8 bar // 87 - 116 psi.
Consumo de Aire	309 lt/min.
Peso Neto (Aproximado)	410 kg.
Dimensiones	1200 x 2240 x 1700 mm.

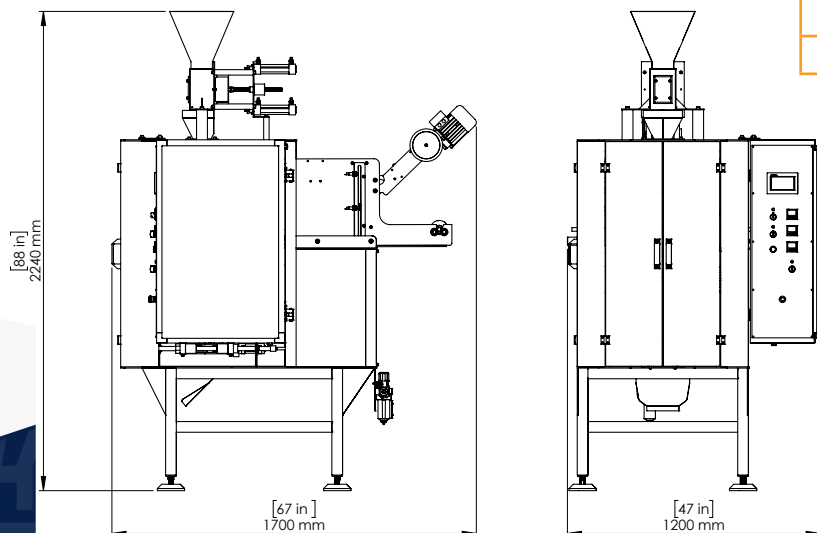

TIPOS DE EMPAQUES

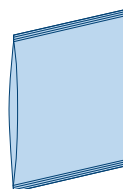

Almohada Estriada

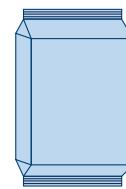

Almohada con fuelle estriada



Almohada lisa



Oficina y Planta Principal: Calle 4 esquina Carrera 2 galpón N° 2 Zona Industrial III.
Barquisimeto, Estado Lara - Venezuela.
Teléfonos: (0251)-269.24.32; (0251)-269.20.97
Web: www.mavencia.com
E-mail: ventas@mavencia.com

MAVENCA 2000



The **MAVENCA 2000** packing machine is an automated machine of great performance and durability. It has a front panel for easy installation, operation, and simple maintenance. It is capable of packing 20 – 26 ½ sh. t. daily*.

*Mass flow depends on product characteristics, packaging and operating time.

TECHNICAL SPECIFICATIONS

Machine Type	Automatic packing machine.
Product	Cereals, Sugar, Legumes, Freely Flowing Products.
Package Weight	3 ½ oz - 2.20 lb
Maximum Packaging Speed	60 packages /min
Machine Price	Adaptable.
Touch Screen	Yes.
Control panel	Yes.
Electrical Requirement	220 V - three phase connection.
Power consumption	3 - 14 A
Compressed Air Network	6 - 8 bar // 87 - 116 psi
Air consumption	82 gal/min
Net Weight (Approximate)	904 lb
Dimensions	47 x 88 x 67 in

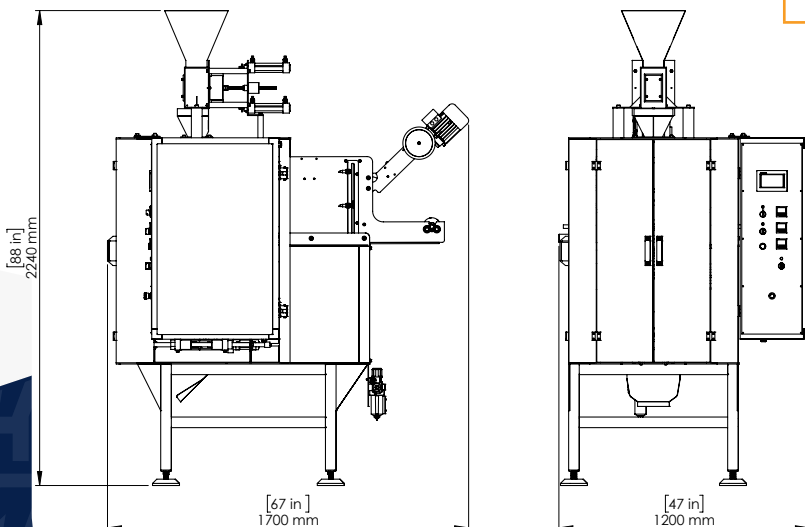

PACKAGING TYPES

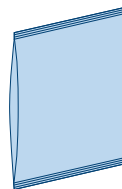

Pillow bag

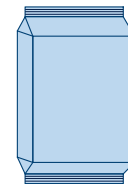

Corrugated bag

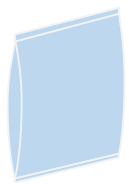

Smooth pillow bag



Office and Main plant: street 4 corner street 2 industrial plant No. 2 Industrial Zone III.
Barquisimeto, Lara State - Venezuela.
phone number: (+58) (251)-269.24.32; (251)-269.20.97
Web: www.mavenca.com
E-mail: ventas@mavenca.com